

# KOMATSU

**PC**  
**360**

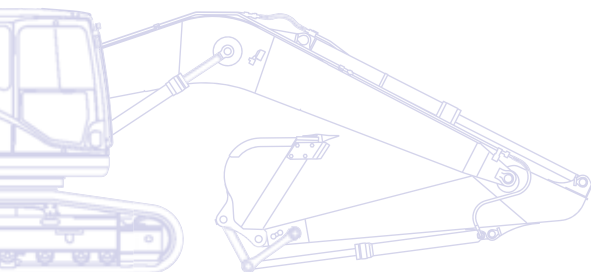

## Koparka gąsienicowa **PC360LC/NLC-10**



**MOC SILNIKA**  
202 kW / 271 KM @ 1.950 obr/min

**MASA EKSPLOATACYJNA**  
PC360LC-10: 35.600 - 36.550 kg  
PC360NLC-10: 35.490 - 36.250 kg

**POJEMNOŚĆ ŁYŻKI**  
max. 2,66 m<sup>3</sup>

# Prezentacja

Najnowsza generacja koparek Komatsu wyposażona w silnik spełniający normy przejściowe EU Stage IIIB/EPA Tier 4 Interim kontynuuje długą tradycję bezkompromisowej jakości i kompleksowej obsługi serwisowej, a jednocześnie podnosi poprzeczkę w dziedzinach takich jak bezpieczeństwo i ochrona środowiska naturalnego. Większa moc użyteczna, niższe zużycie paliwa i czystsze spaliny, a także nowoczesny elektroniczny układ sterowania, kontrolujący natężenie przepływu powietrza oraz parametry wtrysku paliwa i procesu spalania w celu zapewnienia optymalnych osiągnięć przy jeszcze mniejszej niż dotąd emisji cząstek stałych i tlenków azotu: maszyny serii 10 to obietnica doskonałości, której dotrzymania możesz być pewien.

## Mocna i przyjazna dla środowiska

- Oszczędny silnik, spełniający normy emisji spalin EU Stage IIIB/EPA Tier 4 Interim
- Jednostka napędowa i układ hydrauliczny o wysokiej sprawności
- Konfigurowalny wskaźnik Eco i ostrzeżenie o jałowej pracy silnika
- Redukcja strat

## Całkowita wszechstronność

- Idealna maszyna do wielu różnych zastosowań
- 6 trybów pracy
- Dwa tryby sterowania wysięgnikiem
- Duży wybór wyposażenia dodatkowego
- Uniwersalność wyposażenia



# PC360-10

## MOC SILNIKA

202 kW / 271 KM @ 1.950 obr/min

## MASA EKSPLOATACYJNA

PC360LC-10: 35.600 - 36.550 kg

PC360NLC-10: 35.490 - 36.250 kg

## POJEMNOŚĆ ŁYŻKI

max. 2,66 m<sup>3</sup>



## Najwyższy komfort operatora

- Stanowisko operatora z pełnym zawieszeniem pneumatycznym
- Ciche wnętrze
- Niski poziom drgań
- Duży, panoramiczny monitor o wysokiej rozdzielczości
- Więcej udogodnień dla operatora

## Najwyższy poziom bezpieczeństwa

- Bezpieczna kabina SpaceCab™, konstrukcja ROPS zgodna z ISO 12117-2:2008
- Kompaktowa kamera tylna
- Optymalne bezpieczeństwo w miejscu pracy
- Bezpieczne wejście, łatwa obsługa techniczna
- Osłona przed spadającymi obiektami (FOPS) opcja



**KOMTRAX**

Bezprzewodowy system monitorujący Komatsu

## Jakość, na której możesz polegać

- Wysoka wydajność i niezawodność
- Wytrzymała konstrukcja
- Wysokiej jakości podzespoły Komatsu
- Rozległa sieć dealerska

# Całkowita wszechstronność

## Idealna maszyna do wielu różnych zastosowań

Mocna i precyzyjna, koparka Komatsu PC360-10 jest przygotowana do skutecznego wykonania każdego zadania. Duży lub mały plac budowy, roboty ziemne, kopanie rowów, kształtowanie krajobrazu lub przygotowanie miejsca robót oryginalny układ hydrauliczny Komatsu zawsze gwarantuje maksymalną wydajność i precyzję.

## 6 trybów pracy

Tryb pełnej mocy, podnoszenia, odspajania, ekonomiczny, osprzętu – pełna moc, osprzętu – ekonomiczny: PC360-10 rozwija moc, jakiej akurat potrzebujesz, przy jak najniższym zużyciu paliwa. Tryb ekonomiczny jest programowalny i pozwala na idealne zrównoważenie mocy i zużycia paliwa, zależnie od wymagań miejsca pracy. Przepływ oleju zasilającego osprzęty robocze reguluje się bezpośrednio na wyjątkowym, panoramicznym ekranie monitora.

## Dwa tryby sterowania wysięgnikiem

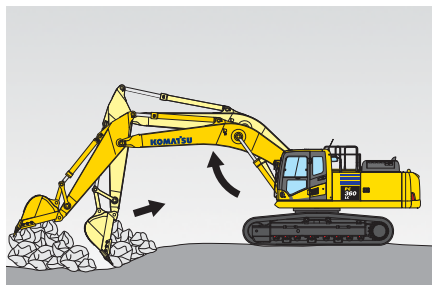

### Tryb pływający

Wysięgnik porusza się swobodnie do góry eliminując unoszenie przedniej części maszyny. Ten tryb sterowania ułatwia załadunek pokruszonych skał i zbieranie materiału.

## Uniwersalność wyposażenia

Dodatkowy obwód hydrauliczny (opcja) sterowany suwakiem na joysticku i pedałem w podłodze daje maszynie PC360-10 wyjątkową uniwersalność. Operator ma możliwość programowania ustawień dla 10 narzędzi roboczych, każdej grupie ustawień może nadać indywidualną nazwę. Wszystko to, w połączeniu ze standardowym szybkozłączem hydraulicznym, oznacza, że zmiana parametrów roboczych jest jeszcze łatwiejsza niż dotychczas. Dostępny jest drugi dodatkowy obwód hydrauliczny, umożliwiający korzystanie z narzędzi roboczych wyposażonych w kilka funkcji hydraulicznych.

## Duży wybór wyposażenia dodatkowego

Duży wybór typów ramion i podwozi ułatwia dostosowanie maszyny PC360-10 do indywidualnych wymagań dotyczących transportu, zasięgu roboczego lub siły kopania. Dla każdego rodzaju wysięgnika i ramienia dostępne jest dodatkowe wyposażenie hydrauliczne, które sprawia, że maszyna właściwie wspiera działania Twojego biznesu.

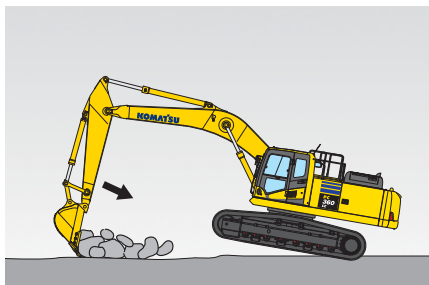

### Tryb pełnej mocy

Wzrasta nacisk wysięgnika na podłoże, co ułatwia kopanie rowów i wykopów w pionowych ścianach w twardym materiale.





# Mocna i przyjazna dla środowiska

## Nowa technika silnikowa Komatsu

Napędzający maszynę PC360-10 mocny, a jednocześnie oszczędny silnik Komatsu SAA6D114E-5 rozwija moc maksymalną 202 kW / 271 KM i spełnia normy emisji spalin EU Stage IIIB/EPA Tier 4 Interim. Wysokie osiągi, niskie zużycie paliwa i duża czystość spalin są wynikiem zastosowania turbosprężarki, chłodnicy powietrza doładowującego, bezpośredniego wtrysku paliwa i chłodzonego układu recyrkulacji spalin EGR.

## Jednostka napędowa i układ hydrauliczny o wysokiej sprawności

W maszynie PC360-10 zaimplementowano funkcje synchronizacji prędkości obrotowych silnika i pompy hydraulicznej oraz automatycznego biegu jałowego. Ta nowa technika sterowania silnikiem i pompą zapewnia niższe zużycie paliwa oraz sprawność i precyzję ruchów roboczych, zarówno pojedynczych, jak złożonych.

## Konfigurowalny wskaźnik Eco i ostrzeżenie o jałowej pracy silnika

Nowy wskaźnik Eco wyposażono w funkcję programowania docelowego zużycia paliwa, co motywuje operatora do jak najefektywniejszej pracy. Aby zapobiegać niepotrzebnemu marnowaniu paliwa, na ekranie pojawia się specjalne ostrzeżenie, jeżeli silnik pracuje na biegu jałowym przez 5 minut lub dłużej.

### Komatsu Diesel Particulate Filter (KDPF)

Opracowany przez Komatsu filtr DPF wychwytuje ponad 90% cząstek stałych ze spalin. W jego skład wchodzi specjalny katalizator utleniający z układem wtrysku paliwa, dopalający wychwycone cząstki stałe w procesie regeneracji aktywnej lub pasywnej. Regeneracja filtra nie powoduje przerwy w użytkowaniu maszyny.

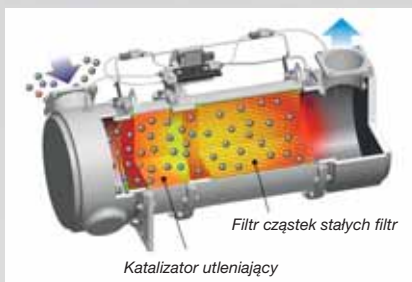

### Exhaust Gas Recirculation (EGR)

Chłodzony układ recyrkulacji spalin (EGR) potwierdził swoją skuteczność w aktualnie produkowanych silnikach Komatsu. W najnowszej jego odmianie zastosowano wydajniejszą chłodnicę EGR, zapewniającą wyjątkowo niski poziom emisji NOx i wyższe osiągi silnika.

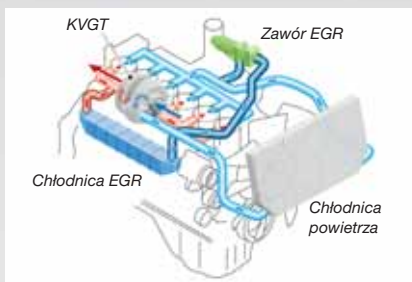

### Komatsu Variable Geometry Turbocharger (KVGT)

Turbosprężarka Komatsu o zmiennej geometrii łopatek (KVGT) dostarcza optymalną ilość powietrza do komory spalania przy każdej prędkości obrotowej i każdym stanie obciążenia silnika. Rezultatami są czystsze spaliny i niższe zużycie paliwa, bez kompromisów pod względem mocy silnika i wydajności maszyny.

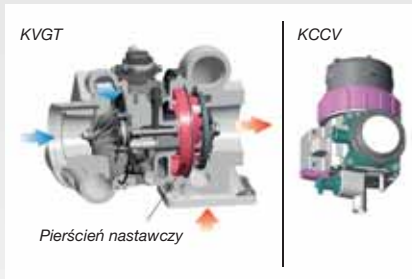

### Komatsu Closed Crankcase Ventilation (KCCV)

Gazy ze skrzyni korbowej silnika (będące skutkiem przedmuchu z cylindra) są odprowadzane w układzie zamkniętym (CCV) za pośrednictwem separatora oleju. Drobinę oleju odfiltrowane przez separator powracają do skrzyni korbowej, podczas gdy oczyszczone powietrze jest kierowane do kolektora dolotowego.

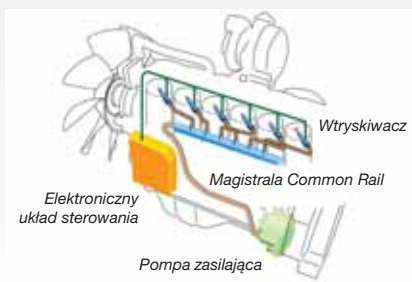

### High-Pressure Common Rail (HPCR)

Żeby zapewnić tzw. spalanie zupełne w cylindrze i zredukować emisję spalin, wysokociśnieniowy układ wtryskowy Common Rail jest sterowany elektronicznie. Jednostka sterująca precyzyjnie określa dawki paliwa, które pod wysokim ciśnieniem są w procesie wtrysku wielofazowego dostarczane do przeprojektowanych komór spalania.



## Redukcja strat

Do standardowego wyposażenia wszystkich maszyn PC360-10 należy łatwa w użyciu elektryczna pompa tankowania paliwa z automatycznym zaworem odcinającym. Aby zapewnić jeszcze większe bezpieczeństwo, w maszynie zastosowano przegrodę i specjalne piankowe wypełnienia, zapobiegające rozlewaniu się paliwa na gorące elementy maszyny.



# Najwyższy komfort operatora

## Nowa, przestronna kabina

W przestronnej kabinie znajduje się nowe stanowisko z pełnym zawieszeniem pneumatycznym, obejmujące boczne pulpity sterownicze zintegrowane z komfortowym podgrzewanym, w pełni regulowanym fotelem, wyposażonym w wysokie oparcie.

## Więcej udogodnień dla operatora

Więcej miejsca w schowkach, złącze AUX (jack) zewnętrznego odtwarzacza audio (MP3) oraz gniazda elektryczne 12 V i 24 V – kabina oferuje maksimum wygody. Automatyka klimatyzacja umożliwia operatorowi łatwą i precyzyjną regulację temperatury we wnętrzu.

## Ciche wnętrze

Koparki gąsienicowe Komatsu serii 10 charakteryzują się wyjątkowo niskim poziomem hałasu zewnętrznego i są szczególnie dobrze przystosowane do pracy w ograniczonej przestrzeni lub w mieście. Dzięki zastosowaniu wolnoobrotowego wentylatora, chłodnicy o dużej pojemności, osłon wyciszających i materiałów dźwiękochłonnych, pod względem poziomu hałasu kabina operatora jest porównywalna z wnętrzem samochodu osobowego.

## Amortyzowane zawieszenie kabiny

Stabilne podwozie, sztywne nadwozie i wielowarstwowe tłumiki wiskotyczne w zawieszeniu kabiny zapewniają radykalną redukcję poziomu drgań na stanowisku operatora.



Automatyczna klimatyzacja



Ogrzewany i chłodzony schowek



Joysticki z przyciskami proporcjonalnego sterowania osprzętem





## Duży, panoramiczny monitor o wysokiej rozdzielczości

Bezpieczne, precyzyjne i płynne sterowanie maszyną umożliwia łatwy w obsłudze układ monitorujący EMMS (Equipment Management and Monitoring System) z intuicyjnym interfejsem użytkownika. Monitor jest konfigurowalny, a informacje mogą być wyświetlane w jednym z 25 języków. Za pomocą wielofunkcyjnych przycisków operator ma dostęp do bogatej gamy funkcji i parametrów roboczych.



# Najwyższy poziom bezpieczeństwa

## Bezpieczna kabina SpaceCab™

Nowa kabina spełnia wymagania normy ISO 12117-2:2008 dotyczące konstrukcji ROPS. Posiada stalową rurową ramę oraz charakteryzuje się dużą skutecznością tłumienia wstrząsów, odpornością na uderzenia i trwałością. W razie przewrócenia się maszyny pas bezpieczeństwa utrzymuje operatora w bezpiecznej strefie. Na życzenie koparka może być również wyposażona w konstrukcję chroniącą przed spadającymi obiektami (FOPS), zgodną z normą ISO 10262 Poziom 2, z otwieraną osłoną przednią.

## Bezpieczna i wygodna obsługa techniczna

Wokół gorących elementów silnika są umieszczone osłony termiczne. Pasek napędowy i koła pasowe wentylatora są skutecznie zabezpieczone przed uszkodzeniem. W celu ograniczenia ryzyka pożaru wskutek wycieku oleju na silnik pompy hydrauliczne zostały odseparowane od jednostki napędowej przegrodą. Pokrywa silnika otwiera się do tyłu. Wokół komory silnika rozlokowano płyty antypoślizgowe, zapewniające wygodny i bezpieczny dostęp ze wszystkich stron. Solidne poręcze gwarantują wysoki poziom bezpieczeństwa.

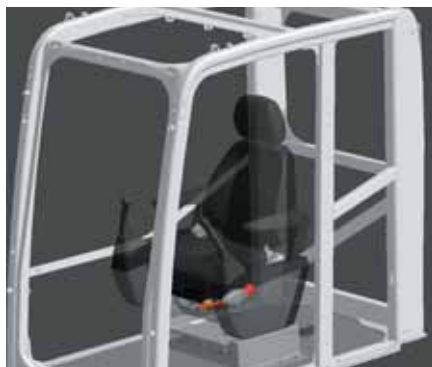

Bezpieczna kabina SpaceCab™

## Optymalne bezpieczeństwo w miejscu pracy

Elementy bezpieczeństwa w Komatsu PC360-10 spełniają najnowsze normy i tworzą jeden spójny system, do minimum ograniczający zagrożenie dla operatora i osób postronnych. Dźwiękowy alarm jazdy dodatkowo zwiększa bezpieczeństwo w strefie pracy maszyny. Bezpieczeństwo osób przebywających na maszynie zwiększają wyjątkowo wytrzymałe, antypoślizgowe płyty.

## Kamera tylna

Będąca w wyposażeniu standardowym kamera pozwala obserwować tylną strefę roboczą na panoramicznym ekranie układu monitorującego. Kamera ma kompaktowy rozmiar, jest regulowana i wbudowana w pokrywę przeciwwagi. Na życzenie można zamontować dodatkową kamerę po prawej stronie maszyny.



Kompaktowa kamera tylna



Duże poręcze





# Jakość, na której możesz polegać

## Wysoka wydajność i niezawodność

Kluczem do sukcesu jest wydajność. Wszystkie główne podzespoły koparki PC360-10 zostały zaprojektowane i są produkowane przez Komatsu. Zasadnicze funkcje maszyny są idealnie ze sobą zharmonizowane w celu zapewnienia wysokiej niezawodności i wydajności.

## Wytrzymała konstrukcja

Fundamentami filozofii Komatsu oprócz najwyższego poziomu obsługi klienta – są maksymalna wytrzymałość i trwałość. W kluczowych węzłach konstrukcyjnych zastosowano płyty i odlewy wzmacniające, zapewniające równomierny rozkład naprężeń. Wytrzymałe osłony chronią nadwozie maszyny przed skutkami wysypywania się materiału z łyżki.

## Wysokiej jakości podzespoły Komatsu

Dzięki stosowaniu najnowocześniejszych komputerowych technik projektowania, kompleksowych testów i wykorzystaniu know-how, Komatsu produkuje maszyny spełniające najbardziej rygorystyczne normy.

## Rozległa sieć dealerska

Rozległa sieć dystrybutorów i dealerów Komatsu jest zawsze gotowa pomóc w utrzymaniu maszyn w optymalnym stanie. Aby zagwarantować maksymalną wydajność maszyn Komatsu, dostępne są indywidualne pakiety serwisowe, obejmujące m.in. ekspresowe dostawy części zamiennych.



Stopa wyciągnika odlewana



Ściany wyciągnika z jednego kawałka blachy



# Bezprzewodowy system monitorujący Komatsu

## Łatwa droga do większej wydajności

KOMTRAX™ stanowi najnowsze osiągnięcie w technologii zdalnego bezprzewodowego monitorowania. Dostarcza szczegółowych informacji o poszczególnych maszynach i całej ich flocie, umożliwiających redukcję kosztów i maksymalizację wydajności pracy. System jest ściśle zintegrowany z siecią serwisową. Pozwala podejmować wyprzedzające działania w zakresie obsługi zapobiegawczej i pomaga w efektywnym zarządzaniu firmą.

## Wiedza

System udziela szybkich odpowiedzi na zasadnicze pytania dotyczące maszyn: co się nimi teraz dzieje, kiedy wykonały daną pracę, gdzie się znajdują, jak można zwiększyć ich wydajność i kiedy należy wykonać przegląd okresowy. Dane z Twojej maszyny są przekazywane poprzez satelitę bezpośrednio do Twojego komputera i do lokalnego dystrybutora Komatsu, który profesjonalnie je przeanalizuje i przedstawi wnioski.

## Wygoda

KOMTRAX™ pozwala wygodnie zarządzać maszynami za pośrednictwem internetu, gdziekolwiek na świecie się znajdujesz. Informacje są grupowane i przetwarzane, w celu łatwego ich odczytu w formie map, list, wykresów i tabel. Dzięki nim możesz dowiedzieć się, jakich czynności serwisowych i części wymaga Twoja maszyna lub określić przyczynę problemu jeszcze przed przybyciem mechanika Komatsu.



## Możliwości

Szczegółowe informacje udostępniane przez KOMTRAX™ przez 24 na godziny na dobę, 7 dni w tygodniu dają Ci możliwość podejmowania lepszych decyzji bieżących i strategicznych decyzji długofalowych. Możesz z wyprzedzeniem identyfikować potencjalne problemy, ustalać indywidualne harmonogramy obsługi technicznej, ograniczać przestoje i trzymać maszyny tam, gdzie ich miejsce – na placu budowy przy pracy.

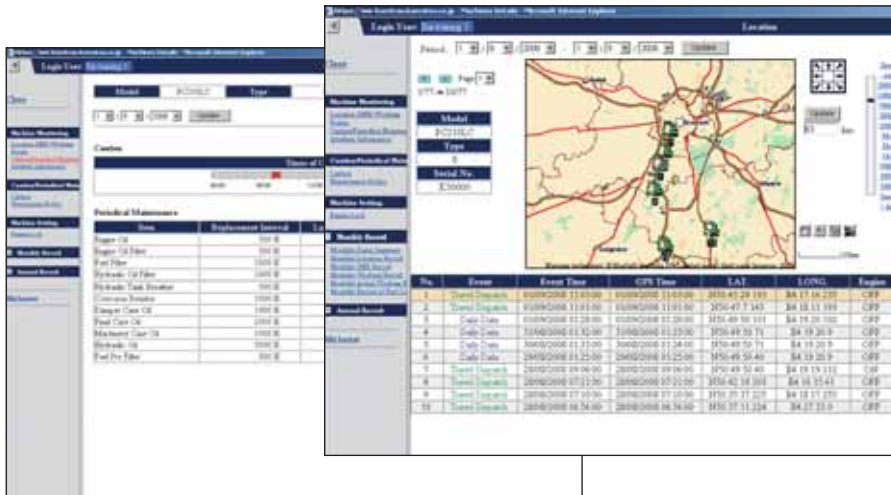

Specjalna aplikacja internetowa oferuje rozbudowaną wyszukiwarkę, w celu szybkiego odnajdywania informacji o określonych maszynach w oparciu o kluczowe czynniki, np. takie jak stopień wykorzystania, różnego rodzaju powiadomienia i wiele innych.

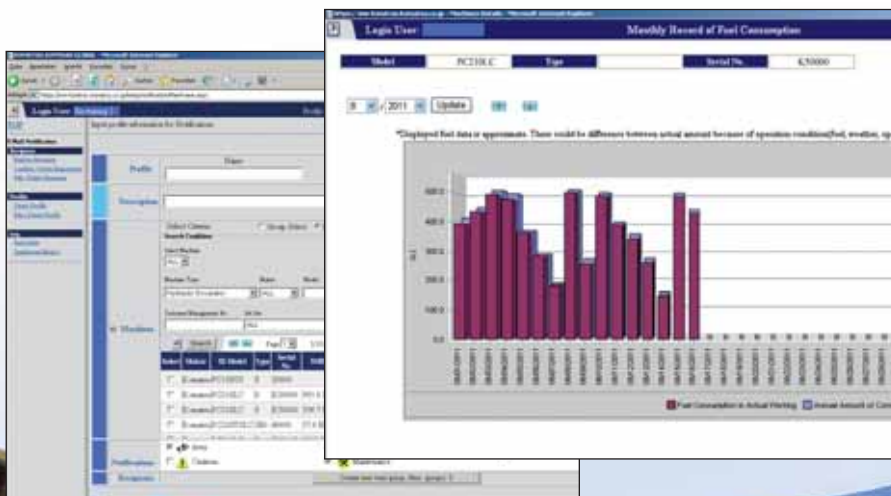

Żużycie paliwa prezentuje czytelny wykres, ułatwiający wyliczenie ogólnych kosztów dla danego miejsca pracy i planowanie terminów dostaw paliwa.

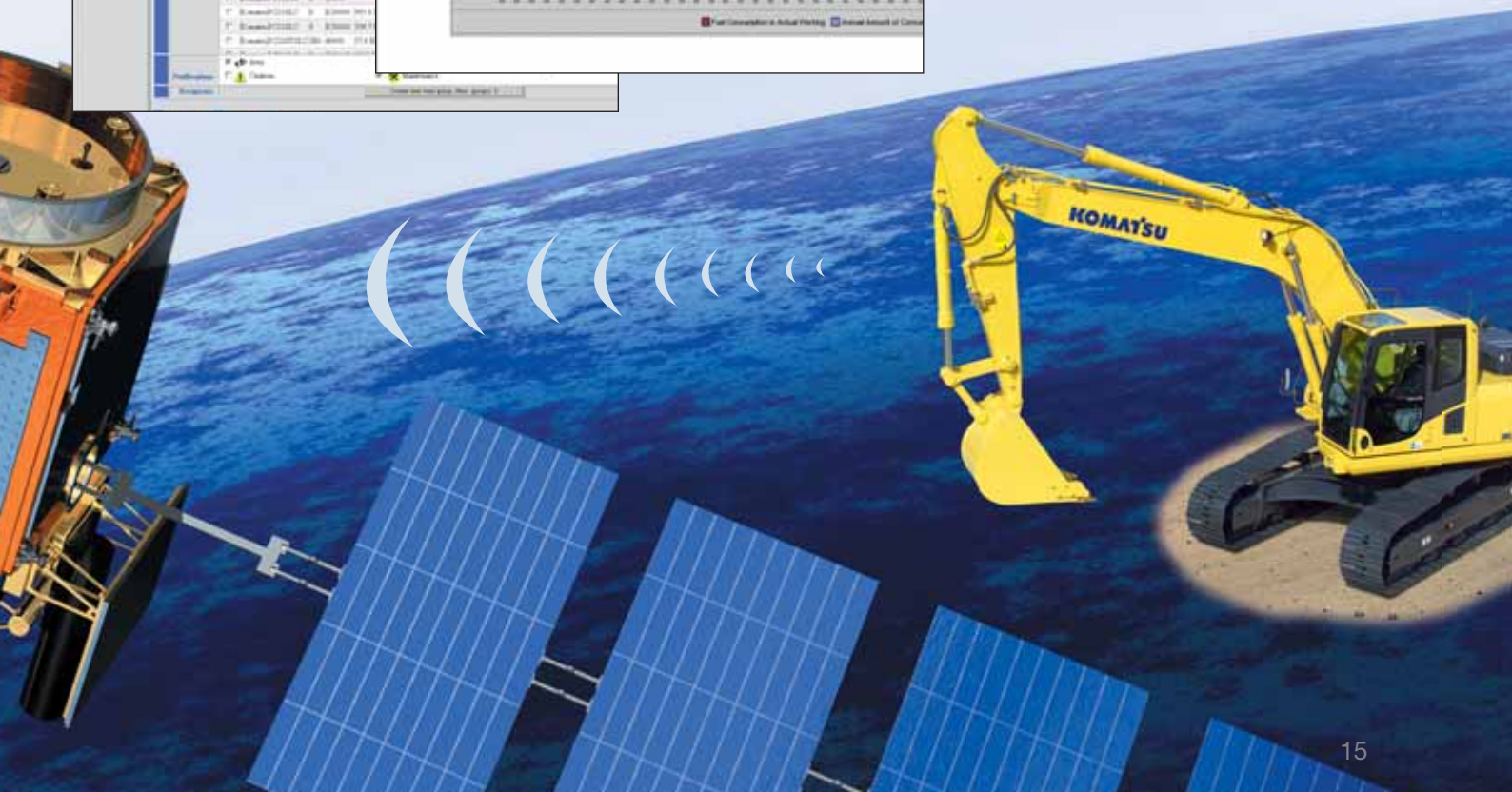

# Łatwa obsługa techniczna

## Ułatwione czyszczenie chłodziw

Chłodnica silnika i chłodnica oleju są umieszczone obok siebie i dostępne po odchyleniu skraplacza układu klimatyzacji, dzięki czemu ich czyszczenie jest łatwe.



## Szybki dostęp do filtrów i zaworu spustowego paliwa

Filtr oleju silnikowego, filtry paliwa i zawór spustowy paliwa są zamontowane z dala od silnika, dzięki czemu są dostępne z poziomu podłoża.



## Regeneracja filtra cząstek stałych

Sadza nagromadzona w filtrze cząstek stałych jest okresowo, automatycznie utleniana przy wykorzystaniu ciepła spalin.



## Separator wody

Separator wody stanowi wyposażenie standardowe. Usuwa wodę z paliwa zapobiegając uszkodzeniu układu paliwowego.



## Zmywalna podłoga

Podłoga jest łatwa w utrzymaniu w czystości. Łagodnie zaokrąglona mata podłogowa posiada otwory odprowadzające wodę.

## Pochylona rama gąsienic

Pochylenie ramy gąsienic utrudnia gromadzenie się brudu i ułatwia czyszczenie.

## Filtry oleju o dużej trwałości

Wkłady filtrów oleju hydraulicznego są wykonane z materiału o wysokiej skuteczności filtrowania. Dzięki temu interwały wymiany filtrów mogą być dłuższe, a koszty eksploatacji niższe.



## Elastyczne warunki gwarancji

Kupując sprzęt firmy Komatsu uzyskujesz dostęp do bogatej gamy programów i usług, które mają na celu zapewnienie jak największej opłacalności Twojej inwestycji. Dla przykładu: elastyczne warunki gwarancji (Flexible Warranty Programme) obejmują opcje wydłużonej gwarancji na maszynę i jej podzespoły. Opcje te umożliwiają dostosowanie zakresu gwarancji do Twoich indywidualnych potrzeb, tak aby całkowite koszty eksploatacji były jak najniższe.





## SILNIK

Model ..... Komatsu SAA6D114E-5  
 Typ ..... Wysokoprężny z wtryskiem bezpośrednim  
 Common Rail, chłodzony cieczą, turbodoładowany  
 z chłodzeniem powietrza doładowującego

Moc silnika  
 przy prędkości obrotowej ..... 1.950 obr/min  
 ISO 14396 ..... 202 kW/271 KM  
 ISO 9249 (moc użyteczna) ..... 192 kW/257 KM

Liczba cylindrów ..... 6  
 Średnica cylindra × skok tłoka ..... 114 × 144,5 mm  
 Pojemność skokowa ..... 8,85 l

Akumulator ..... 2 × 12 V/155 Ah  
 Alternator ..... 24 V/60 A  
 Rozrusznik ..... 24 V/11 kW  
 Filtr powietrza ..... Podwójny wkład z czujnikiem zablokowania  
 połączony ze wskaźnikiem na monitorze oraz  
 funkcją automatycznego oczyszczania podciśnieniowego

Układ chłodzenia ..... Wentylator zasysający powietrze  
 z zewnątrz i chłodnica

## UKŁAD HYDRAULICZNY

Typ ..... HydrauMind. Układ z układem CLSS i kompensacją  
 ciśnienia zależnie od obciążenia

Dodatkowe obwody ..... Możliwość zainstalowania do 2 obwodów  
 dodatkowych, zależnie od specyfikacji maszyny

Pompa główna ..... Dwusekcyjna pompa o zmiennym wydatku  
 zasilająca obwody wysięgnika, ramienia,  
 łyżki, mechanizmu obrotu i silników jazdy

Maksymalna wydajność pompy ..... 2 × 267,5 l/min

Nastawy zaworów bezpieczeństwa

Obwód osprzętu ..... 380 kg/cm<sup>2</sup>  
 Obwód jazdy ..... 380 kg/cm<sup>2</sup>  
 Obwód obrotu ..... 295 kg/cm<sup>2</sup>  
 Obwód sterujący ..... 33 kg/cm<sup>2</sup>

## PODWOZIE

Budowa ..... Rama 'X' w sekcji środkowej,  
 ramy gąsienic o przekroju prostokątnym

Gąsienice

Typ ..... Uszczelnione

Liczba nakładek ogniów (każda strona) ..... 48

Naprężenie ..... Sprężyna i zespół hydrauliczny

Rolki

Liczba rolek podporowych (każda strona) ..... 8

Liczba rolek nośnych (każda strona) ..... 2

## MECHANIZM OBROTU

Typ ..... Tłoczkowy silnik hydrauliczny napędzający  
 dwustopniowy reduktor planetarny

Blokada obrotu ..... Wielotarczowy, mokry hamulec wbudowany  
 w silnik obrotu, załączany elektronicznie

Prędkość obrotu ..... 0 - 9,5 obr/min

Moment obrotu ..... 102,9 kNm

## UKŁAD NAPĘDOWY I HAMULCOWY

Kierowanie ..... 2 dźwignie z pedałami zapewniające  
 niezależne sterowanie każdą gąsienicą

Rodzaj napędu ..... Hydrostatyczny

Sterowanie napędem ..... Automatyczne, 3-zakresowe

Zdolność pokonywania wzniesień ..... 70%, 35°

Maks. prędkości jazdy

Zakres niski / średni / wysoki ..... 3,2 / 4,5 / 5,5 km/h

Maksymalna siła uciągu ..... 29.570 kg

Układ hamulcowy ..... Hydraulicznie sterowane hamulce tarczowe  
 w każdym hydraulicznym silniku napędowym

## POJEMNOŚCI NAPEŁNIANIA

Zbiornik paliwa ..... 605 l

Chłodnica silnika ..... 37,0 l

Układ smarowania silnika ..... 35,0 l

Napęd mechanizmu obrotu ..... 13,7 l

Zbiornik oleju hydraulicznego ..... 188 l

Przekładnia główna (każda strona) ..... 9,0 l

## ODDZIAŁYWANIE NA ŚRODOWISKO

Emisja spalin ..... Silnik spełnia normy emisji spalin  
 EU Stage IIIB/EPA Tier 4 Interim

Poziomy hałas

Zewnętrzny, LwA ..... 105 dB(A) (2000/14/EC część II)

Na stanowisku operatora, LpA ..... 71 dB(A)  
 (próba dynamiczna wg ISO 6396)

Poziom drgań (wg. 12096:1997)\*

Dłonie/ramiona ..... ≤ 2,5 m/s<sup>2</sup> (poziom niepewności K = 0,37 m/s<sup>2</sup>)

Korpus ..... ≤ 0,5 m/s<sup>2</sup> (poziom niepewności K = 0,17 m/s<sup>2</sup>)

\* w celu oszacowania ryzyka według dyrektywy 2002/44/EC, należy  
 odwołać się do normy ISO/TR 25398:2006

## MASA EKSPLOATACYJNA (PRZYBLIŻONA)

Gąsienice z potrójną ostrogą	PC360LC-10		PC360NLC-10	
	Masa eksploatacyjna	Jednostkowy nacisk na podłoże	Masa eksploatacyjna	Jednostkowy nacisk na podłoże
600 mm	35.600 kg	0,68 kg/cm <sup>2</sup>	35.490 kg	0,68 kg/cm <sup>2</sup>
700 mm	35.980 kg	0,59 kg/cm <sup>2</sup>	35.870 kg	0,59 kg/cm <sup>2</sup>
800 mm	36.360 kg	0,52 kg/cm <sup>2</sup>	36.250 kg	0,52 kg/cm <sup>2</sup>
850 mm	36.550 kg	0,50 kg/cm <sup>2</sup>	-	-

Masa eksploatacyjna maszyny z wyszczególnionym osprzętem, ramieniem 3,2 m, łyżką 1.650 kg, operatorem, olejami, cieczą chłodzącą, pełnym zbiornikiem paliwa i standardowym wyposażeniem.

# Wymiary i osiągi

WYMIARY MASZyny	PC360LC-10	PC360NLC-10
A Całkowita szerokość nadwozia	2.995 mm	2.995 mm
B Całkowita wysokość kabiny	3.160 mm	3.160 mm
C Całkowita długość maszyny bazowej	5.885 mm	5.885 mm
D Długość tylnej części nadwozia	3.405 mm	3.405 mm
Promień zataczania tyłu nadwozia	3.445 mm	3.445 mm
E Prześwit pod przeciwwagą	1.185 mm	1.185 mm
F Wysokość tylnej części nadwozia	2.360 mm	2.360 mm
F' Wysokość tylnej części nadwozi (do szczytu pokryw silnika)	2.750 mm	2.750 mm
G Prześwit	500 mm	500 mm
H Odległość pomiędzy środkami kół: napędowego i napinającego	4.030 mm	4.030 mm
I Długość gąsienicy	4.955 mm	4.955 mm
J Rozstaw gąsienic	2.590 mm	2.390 mm
K Szerokość gąsienicy	600, 700, 800, 850 mm	600, 700, 800 mm
L Całkowita szerokość po śladach gąsienic o szer. 600 mm	3.190 mm	2.990 mm
Całkowita szerokość po śladach gąsienic o szer. 700 mm	3.290 mm	3.090 mm
Całkowita szerokość po śladach gąsienic o szer. 800 mm	3.390 mm	3.190 mm
Całkowita szerokość po śladach gąsienic o szer. 850 mm	3.440 mm	-

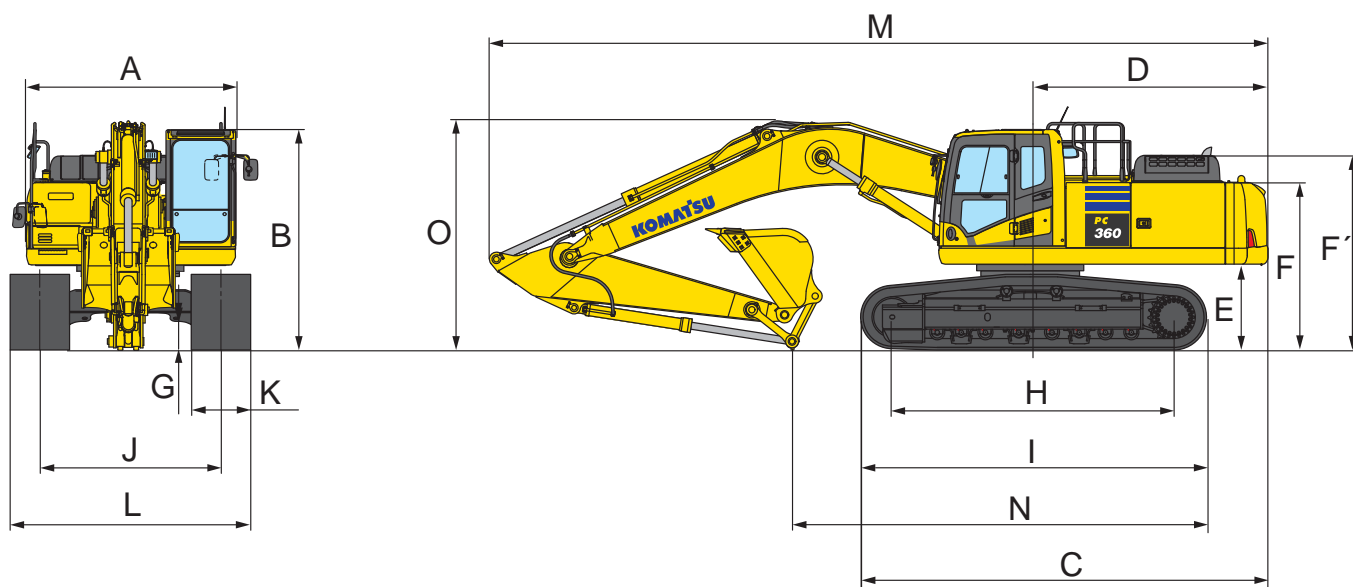

## WYMIARY TRANSPORTOWE

## WYSIĘGNIK JEDNOCZĘŚCIOWY

Długość ramienia	2,2 m	2,6 m	3,2 m	4,0 m
M Długość transportowa	11.290 mm	11.180 mm	11.140 mm	11.170 mm
N Długość na poziomie podłoża (pozycja transportowa)	7.155 mm	6.760 mm	5.930 mm	5.475 mm
O Wysokość całkowita (do szczytu wysięgnika)	3.400 mm	3.410 mm	3.280 mm	3.760 mm



### PC360LC-10 / MAKS. POJEMNOŚĆ I MASA ŁYŻKI

WYSIĘGNIK JEDNOCZĘŚCIOWY								
Długość ramienia	2,2 m		2,6 m		3,2 m		4,0 m	
Materiał o gęstości do 1,2 t/m <sup>3</sup>	2,66 m <sup>3</sup>	1.650 kg	2,66 m <sup>3</sup>	1.650 kg	2,66 m <sup>3</sup>	1.650 kg	2,02 m <sup>3</sup>	1.400 kg
Materiał o gęstości do 1,5 t/m <sup>3</sup>	2,66 m <sup>3</sup>	1.650 kg	2,55 m <sup>3</sup>	1.625 kg	2,29 m <sup>3</sup>	1.500 kg	1,87 m <sup>3</sup>	1.350 kg
Materiał o gęstości do 1,8 t/m <sup>3</sup>	2,36 m <sup>3</sup>	1.525 kg	2,21 m <sup>3</sup>	1.475 kg	1,90 m <sup>3</sup>	1.375 kg	1,13 m <sup>3</sup>	1.000 kg

### PC360NLC-10 / MAKS. POJEMNOŚĆ I MASA ŁYŻKI

WYSIĘGNIK JEDNOCZĘŚCIOWY								
Długość ramienia	2,2 m		2,6 m		3,2 m		4,0 m	
Materiał o gęstości do 1,2 t/m <sup>3</sup>	2,66 m <sup>3</sup>	1.650 kg	2,66 m <sup>3</sup>	1.650 kg	2,47 m <sup>3</sup>	1.575 kg	2,02 m <sup>3</sup>	1.400 kg
Materiał o gęstości do 1,5 t/m <sup>3</sup>	2,50 m <sup>3</sup>	1.600 kg	2,32 m <sup>3</sup>	1.525 kg	2,08 m <sup>3</sup>	1.425 kg	1,82 m <sup>3</sup>	1.300 kg
Materiał o gęstości do 1,8 t/m <sup>3</sup>	2,16 m <sup>3</sup>	1.450 kg	2,00 m <sup>3</sup>	1.375 kg	1,80 m <sup>3</sup>	1.300 kg	1,13 m <sup>3</sup>	1.000 kg

Maksymalna pojemność i waga zostały określone według normy ISO 10567:2007.

W sprawie doboru łyżek i osprzętu do konkretnego zastosowania skontaktuj się ze swoim przedstawicielem firmy Komatsu.

### SIŁY NA RAMIENIU I ŁYŻCE

Długość ramienia	2,2 m	2,6 m	3,2 m	4,0 m
Siła kopania na łyżce	24.700 kg	24.700 kg	21.600 kg	21.600 kg
Siła kopania na łyżce w trybie PowerMax	26.400 kg	26.400 kg	23.100 kg	23.100 kg
Siła kopania na ramieniu	22.400 kg	19.100 kg	16.300 kg	13.700 kg
Siła kopania na ramieniu w trybie PowerMax	24.000 kg	20.500 kg	17.400 kg	14.700 kg

# Zasięg roboczy



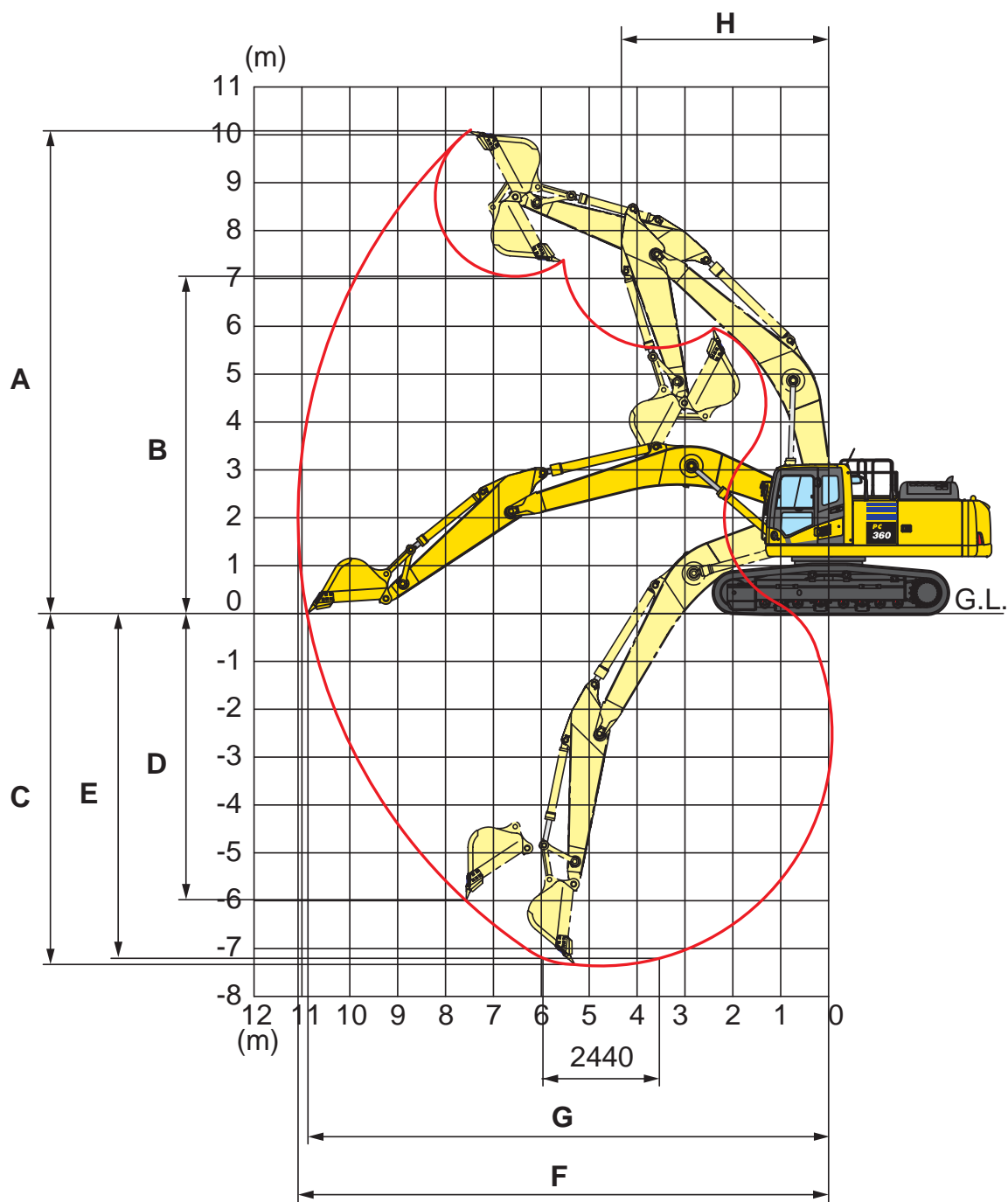







## WYSIĘGNIK JEDNOCZĘŚCIOWY



DŁUGOŚĆ RAMIENIA	2,2 m	2,6 m	3,2 m	4,0 m
A Maks. wysokość kopania	9.580 mm	9.965 mm	10.210 mm	10.550 mm
B Maks. wysokość wysypu	6.595 mm	6.895 mm	7.110 mm	7.490 mm
C Maks. głębokość kopania	6.355 mm	6.705 mm	7.380 mm	8.180 mm
D Maks. głębokość wykopu o pionowej ścianie	5.120 mm	5.880 mm	6.480 mm	7.280 mm
E Maks. głębokość kopania poziomego odcinka 2,44 m	6.130 mm	6.520 mm	7.180 mm	8.045 mm
F Maks. zasięg	10.155 mm	10.550 mm	11.100 mm	11.900 mm
G Maks. zasięg na poziomie gruntu	9.950 mm	10.355 mm	10.920 mm	11.730 mm
H Min. promień obrotu	4.390 mm	4.400 mm	4.310 mm	4.320 mm

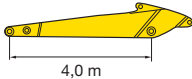
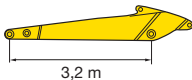
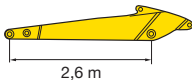
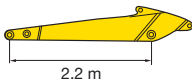

## PC360LC-10 WYSIĘGNIK JEDNOCZĘŚCIOWY

Długość ramienia	A		9,0 m		7,5 m		6,0 m		4,5 m		3,0 m			
	B													
	6,0 m	kg	*5.470	5.440	*7.220	5.870	*7.960	7.850						
	4,5 m	kg	*5.490	4.930	*7.870	5.770	*8.560	7.610						
	3,0 m	kg	*5.660	4.650	*8.250	5.610	*9.340	7.300	*11.130	10.030	*14.560	*14.560		
	1,5 m	kg	*5.970	4.540	8.200	5.440	*10.080	7.000	*12.480	9.470	*17.080	14.080		
	0,0 m	kg	*6.490	4.590	8.040	5.300	10.390	6.750	*13.330	9.060	*18.230	13.430	*8.100	*8.100
	-1,5 m	kg	7.320	4.830	7.960	5.230	10.220	6.600	*13.500	8.830	*18.100	13.180	*12.160	*12.160
	-3,0 m	kg	*7.960	5.330			*10.130	6.560	*12.870	8.780	*16.900	13.190	*17.440	*17.440
	-4,5 m	kg	*7.780	6.350			*8.470	6.690	*11.210	8.900	*14.530	13.400	*19.380	*19.380
	-6,0 m	kg	*6.950	*6.950					*7.520	*7.520	*10.320	*10.320	*13.110	*13.110
	6,0 m	kg	*6.960	6.240			*8.760	7.640						
	4,5 m	kg	*7.030	5.570	*7.650	5.640	*9.270	7.440	*10.700	10.320				
	3,0 m	kg	*7.310	5.220	8.280	5.530	*9.950	7.180	*12.060	9.800	*16.280	14.670		
	1,5 m	kg	7.660	5.090	8.150	5.410	*10.530	6.930	*13.170	9.330	*18.170	13.790		
	0,0 m	kg	7.830	5.180	8.050	5.320	10.370	6.740	*13.660	9.040	*18.460	13.420		
	-1,5 m	kg	8.390	5.520			10.280	6.660	*13.400	8.920	*17.600	13.360	*13.300	*13.300
	-3,0 m	kg	*8.630	6.270			*9.470	6.710	*12.240	8.950	*15.750	13.480	*20.330	*20.330
	-4,5 m	kg	*8.140	7.920					*9.690	9.160	*12.560	*12.560	*15.600	*15.600
	-6,0 m	kg												
	6,0 m	kg	*9.390	6.960			*9.500	7.590	*10.450	*10.450				
	4,5 m	kg	9.140	6.140			*9.880	7.420	*11.530	10.220	*14.810	*14.810		
	3,0 m	kg	8.560	5.730			*10.440	7.190	*12.760	9.730	*17.560	14.340		
	1,5 m	kg	8.400	5.600			10.610	6.980	*13.640	9.330				
	0,0 m	kg	8.630	5.730			10.460	6.840	*13.820	9.110	*18.210	13.520		
	-1,5 m	kg	*9.240	6.170			*10.390	6.810	*13.200	9.060	*16.870	13.570	*12.670	*12.670
	-3,0 m	kg	*8.940	7.180					*11.560	9.160	*14.570	13.750	*17.260	*17.260
	-4,5 m	kg	*7.850	*7.850							*10.630	*10.630		
	-6,0 m	kg												
	6,0 m	kg	*9.870	7.590					*10.830	10.510				
	4,5 m	kg	*9.720	6.590			*10.110	7.340	*11.850	10.090	*15.470	15.190		
	3,0 m	kg	9.160	6.100			*10.590	7.120	*12.990	9.600				
	1,5 m	kg	8.970	5.950			10.560	6.930	*13.720	9.230				
	0,0 m	kg	9.250	6.100			10.430	6.810	*13.710	9.050	*17.640	13.470		
	-1,5 m	kg	*9.740	6.640			*10.070	6.820	*12.880	9.040	*16.140	13.560		
	-3,0 m	kg	*9.380	7.910					*10.940	9.190	*13.650	*13.650	*15.120	*15.120
	-4,5 m	kg	*7.880	*7.880							*9.210	*9.210		
	-6,0 m	kg												

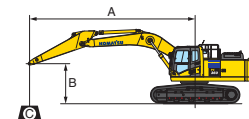

A – Zasięg od środka obrotu

B – Wysokość haka łyżki

C – Udźwig

 Udźwig z przodu maszyny

 Udźwig z boku maszyny

 Udźwig przy maksymalnym zasięgu

Z gąsienicami o szerokości 700 mm











Masy:

Z ramieniem 2,2 i 2,6 m:  
zawieszenie i siłownik łyżki:  
470 kg

Z ramieniem 3,2 i 4,0 m:  
zawieszenie i siłownik łyżki:  
435 kg

Udźwig jest bardziej ograniczony możliwościami układu hydraulicznego niż wielkością obciążenia destabilizującego. Udźwigi podane wg normy SAE J1097. Udźwig nominalny nie przekracza 87% udźwigu hydraulicznego lub 75% obciążenia destabilizującego. Podane udźwigi obowiązują dla maszyny wyposażonej w ramię bez osprzętu roboczego (nieuzbrojone). W przypadku, gdy do ramienia jest zamontowany osprzęt roboczy, podane wartości udźwigu należy pomniejszyć o masę kompletnego osprzętu.

## PC360NLC-10 WYSIĘGNIK JEDNOCZĘŚCIOWY

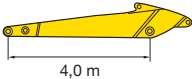
Długość ramienia	A		9,0 m		7,5 m		6,0 m		4,5 m		3,0 m	
	B											
 4,0 m	6,0 m	kg *5.470	5.000	*7.220	5.400	*7.960	7.240					
	4,5 m	kg *5.490	4.530	*7.870	5.300	*8.560	7.010					
	3,0 m	kg *5.660	4.260	*8.250	5.150	*9.340	6.700	*11.130	9.180	*14.560	13.810	
	1,5 m	kg *5.970	4.160	8.080	4.980	*10.080	6.400	*12.480	8.630	*17.080	12.710	
	0,0 m	kg *6.490	4.200	7.930	4.840	10.240	6.160	*13.330	8.230	*18.230	12.080	*8.100 *8.100
	-1,5 m	kg 7.210	4.410	7.850	4.770	10.070	6.010	*13.500	8.010	*18.100	11.830	*12.160 *12.160
	-3,0 m	kg *7.960	4.870			10.040	5.980	*12.870	7.960	*16.900	11.840	*17.440 *17.440
	-4,5 m	kg *7.780	5.800			*8.470	6.100	*11.210	8.070	*14.530	12.040	*19.380 *19.380
	-6,0 m	kg *6.950	*6.950					*7.520	*7.520	*10.320	*10.320	*13.110 *13.110

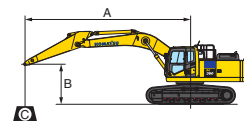

A – Zasięg od środka obrotu

B – Wysokość haka łyżki

C – Udźwig

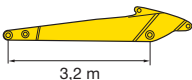
 3,2 m	6,0 m	kg *6.960	5.740		*8.760	7.030						
	4,5 m	kg *7.030	5.110	*7.650	5.180	*9.270	6.840	*10.700	9.470			
	3,0 m	kg *7.310	4.780	8.170	5.070	*9.950	6.580	*12.060	8.950	*16.280	13.280	
	1,5 m	kg 7.550	4.660	8.030	4.950	10.430	6.330	*13.170	8.500	*18.170	12.430	
	0,0 m	kg 7.720	4.740	7.940	4.860	10.220	6.150	*13.660	8.210	*18.460	12.070	
	-1,5 m	kg 8.270	5.040			10.130	6.070	*13.400	8.090	*17.600	12.010	*13.300 *13.300
	-3,0 m	kg *8.630	5.720			*9.470	6.120	*12.240	8.130	*15.750	12.120	*20.330 *20.330
	-4,5 m	kg *8.140	7.230					*9.690	8.340	*12.560	12.420	*15.600 *15.600
	-6,0 m	kg										

 – Udźwig z przodu maszyny

 – Udźwig z boku maszyny

 – Udźwig przy maksymalnym zasięgu

Z gąsienicami o szerokości 600 mm

Masy:

Z ramieniem 2,2 i 2,6 m:  
zawieszenie i siłownik łyżki:  
470 kg

Z ramieniem 3,2 i 4,0 m:  
zawieszenie i siłownik łyżki:  
435 kg

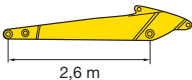
 2,6 m	6,0 m	kg *9.390	6.410		*9.500	6.980	*10.450	9.780				
	4,5 m	kg 9.010	5.640		*9.880	6.820	*11.530	9.370	*14.810	14.090		
	3,0 m	kg 8.440	5.260		*10.440	6.600	*12.760	8.890	*17.560	12.960		
	1,5 m	kg 8.280	5.130		10.470	6.390	*13.640	8.500				
	0,0 m	kg 8.510	5.240		10.310	6.250	*13.820	8.290	*18.210	12.180		
	-1,5 m	kg 9.230	5.650		10.280	6.220	*13.200	8.240	*16.870	12.220	*12.670 *12.670	
	-3,0 m	kg *8.940	6.560				*11.560	8.330	*14.570	12.400	*17.260 *17.260	
	-4,5 m	kg *7.850	*7.850						*10.630	*10.630		
	-6,0 m	kg										

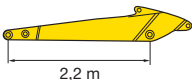
 2,2 m	6,0 m	kg *9.870	6.980				*10.830	9.650				
	4,5 m	kg *9.720	6.050		*10.110	6.740	*11.850	9.240	*15.470	13.790		
	3,0 m	kg 9.030	5.600		*10.590	6.530	*12.990	8.770				
	1,5 m	kg 8.840	5.450		10.410	6.340	*13.720	8.410				
	0,0 m	kg 9.120	5.580		10.280	6.220	*13.710	8.230	*17.640	12.120		
	-1,5 m	kg *9.740	6.070		*10.070	6.230	*12.880	8.220	*16.140	12.210		
	-3,0 m	kg *9.380	7.220				*10.940	8.360	*13.650	12.430	*15.120 *15.120	
	-4,5 m	kg *7.880	*7.880						*9.210	*9.210		
	-6,0 m	kg										

Udźwig jest bardziej ograniczony możliwościami układu hydraulicznego niż wielkością obciążenia destabilizującego. Udźwigi podano wg normy SAE J1097. Udźwig nominalny nie przekracza 87% udźwigu hydraulicznego lub 75% obciążenia destabilizującego. Podane udźwigi obowiązują dla maszyny wyposażonej w ramię bez osprzętu roboczego (nieuzbrojone). W przypadku, gdy do ramienia jest zamontowany osprzęt roboczy, podane wartości udźwigu należy pomniejszyć o masę kompletnego osprzętu.

## Wyposażenie standardowe i opcjonalne

**SILNIK**

Silnik wysokoprężny Komatsu SAA6D114E-5 z wtryskiem bezpośrednim Common Rail, turbodoładowany	●
Zgodny z normą emisji spalin EU Stage IIIB/EPA Tier 4 Interim	●
Wentylator zasysający powietrze z zewnątrz i chłodnica	●
Automatyczny układ podgrzewania silnika	●
Układ zapobiegający przegrzaniu silnika	●
Pokrętko sterowania dawką paliwa	●
Funkcja automatycznej redukcji prędkości obrotowej	●
Wyłączanie silnika kluczykiem	●
Na życzenie dostępna opcja zabezpieczenia możliwości rozruchu silnika hasłem	●
Alternator 24 V/60 A	●
Rozrusznik 24 V/11 kW	●
Akumulatory 2 × 12 V/155 Ah	●

**UKŁAD HYDRAULICZNY**

Elektronicznie sterowany układ hydrauliczny (HydrauMind) z zamkniętym przepływem w położeniu neutralnym i kompensacją ciśnienia zależnie od obciążenia (E-CLSS)	●
Sprężony układ sterowania pompą i silnikiem (PEMC)	●
6 trybów pracy: tryb pełnej mocy, tryb ekonomiczny, tryb odpajania, tryb osprzętu – pełna moc i tryb osprzętu – ekonomiczny i tryb podnoszenia	●
Funkcja PowerMax	●
Regulowane dźwignie (joysticki) układu sterowania PPC z 3 przyciskami i suwakiem proporcjonalnego sterowania ramieniem, wysięgnikiem, tyłką i mechanizmem obrotu	●
Dwa tryby sterowania wysięgnikiem	●
Przygotowany do montażu szybkozłącza hydraulicznego	●
Dodatkowe funkcje hydrauliczne	○

**PODWOZIE**

Oslony rolek gąsienic	●
Oslony dolne ram gąsienic	●
Gąsienice o szerokości 600, 700, 800, 850 mm z potrójną ostrogą	○
Pełne osłony rolek gąsienic	○

**KABINA**

Wzmocniona, bezpieczna kabina SpaceCab™; ciśnieniowa, szczelna kabina zamocowana do nadwozia za pośrednictwem wiskotycznych elementów tłumiących, wyposażona w przyciemniane szyby, duże okno dachowe z osłoną przeciwsłoneczną, odchylaną przednią szybę z blokadą, wyjmowaną dolną szybę, wycieraczkę szyby przedniej z regulatorem czasowym, roletę przeciwsłoneczną, zapalniczkę, półkę bagażową i matę podłogową	●
Podgrzewany fotel z zawieszeniem pneumatycznym, wysokim oparciem, podparciem lędźwiowym, regulowanymi podłokietnikami zamocowanymi do pulpów sterowniczych i zwijanym pasem bezpieczeństwa	●
Automatyczny układ klimatyzacji	●
Gniazda elektryczne 12/24 V	●
Uchwyt na butelkę i kieszeń na dokumenty	●
Ogrzewany i chłodzony schowek	●
Radio	●
Złącze AUX (jack) zewnętrznego odtwarzacza audio (MP3)	●
Wycieraczka dolnej szyby przedniej	○
Oslona przeciwdeszczowa (nie dotyczy maszyn z OPG)	○

**SERWIS I PRZEGLĄDY**

Układ paliwowy z automatycznym odpowietrzaniem	●
Filtr powietrza z podwójnym wkładem, wyposażony w czujnik zablokowania oraz funkcję automatycznego oczyszczania podciśnieniowego	●
KOMTRAX™ - Bezprzewodowy system monitorujący Komatsu	●
Wielofunkcyjny kolorowy ekran układu monitorującego EMMS (Equipment Management Monitoring System) i parametrów roboczych	●
Zestaw narzędzi	●
Punkty obsługowe	○
Automatyczny system smarowania	○

**WYPOSAŻENIE ROBOCZE**

Wysięgnik jednoczęściowy	●
Ramiona 2,2 m; 2,6 m; 3,2 m; 4,0 m	○
Łyżki Komatsu	○
Młoty hydrauliczne Komatsu	○

**WYPOSAŻENIE BEZPIECZEŃSTWA**

System kamer wstecznych	●
Elektryczny sygnał dźwiękowy	●
Sygnalizator przeciążenia	●
Dźwiękowy alarm jazdy	●
Zawory bezpieczeństwa na wysięgniku	●
Duże poręcze, lusterka wsteczne	●
Główny wyłącznik akumulatorów	●
Konstrukcja ROPS zgodna z ISO 12117-2:2008	●
Awarijny wyłącznik silnika	●
Zawór bezpieczeństwa siłownika ramienia	●
Oslona przednia OPG klasy II (FOPS), uchylna	○
Oslona górna OPG klasy II (FOPS)	○
Dodatkowa kamera montowana po prawej stronie	○

**UKŁAD NAPĘDOWY I HAMULCOWY**

Hydrostatyczny, 3-zakresowy napęd jazdy z automatyczną zmianą zakresu prędkości, silnikami hydraulicznymi, planetarnymi przekładniami głównymi i hamulcami postojowymi	●
Dźwignie i pedały PPC sterujące kierunkiem i prędkością jazdy	●

**OŚWIETLENIE**

Światła robocze: 2 na ramie obrotowej, 1 na wysięgniku z prawej strony	●
Dodatkowe światła robocze: 4 na dachu kabiny z przodu, 1 na dachu kabiny z tyłu, 1 na wysięgniku z prawej strony, 1 na przeciwcieżarce z tyłu oraz kogut	○

**INNE WYPOSAŻENIE**

Standardowa przeciwwaga	●
Zdalny układ smarowania mechanizmu obrotu i sworzni	●
Elektryczna pompa tankowania paliwa z automatycznym wyłącznikiem	●
Olej hydrauliczny ulegający biodegradacji	○
Indywidualna kolorystyka	○

Dalsze elementy wyposażenia dostępne są na życzenie

- wyposażenie standardowe
- wyposażenie opcjonalne

Twój partner Komatsu:

# KOMATSU

**Komatsu Europe  
International NV**  
Mechelsesteenweg 586  
B-1800 VILVOORDE (BELGIUM)  
Tel. +32-2-255 24 11  
Fax +32-2-252 19 81  
[www.komatsu.eu](http://www.komatsu.eu)